

Réservoir Tampon ASME Modèle RT

DIMENSION "A"

Disponible de 24" à 144" de diamètre.

DIMENSION "B"

Selon vos besoins

Disponible verticalement ou horizontalement

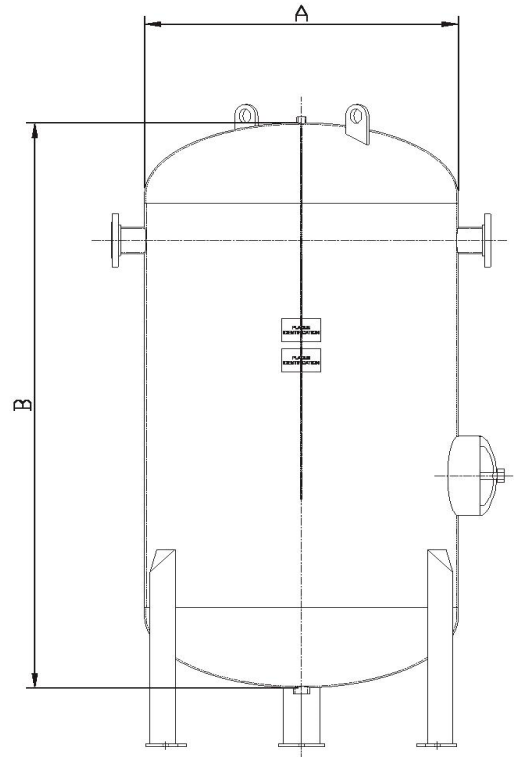

Spécifications

- Construit selon le code ASME, SECTION VIII, DIV.1
- Conforme à la norme CSA B.51
- Conception 125psi (862KPa), 150 psi (1 034KPa), 200 psi (1 379KPa) et plus sur demande
- Construction d'acier au carbone ou acier inoxydable
- Fini extérieur : Nettoyage extérieur au solvant et application d'une couche d'apprêt gris
- test hydrostatique et CRN inclus

Options

- Horizontal avec selles d'acier " plancher"
- Raccord dans le bas du réservoir
- Déflecteur interne pour un mélange plus uniforme

NOTE: Veuillez communiquer avec votre représentant local pour un dessin personnalisé